

FBA-02 dverné kontakty pre zadné dvere

Škoda Fabia Classic

Popis

Dverné kontakty sú doplnkom pre dodatočnú montáž do vozidiel Škoda Fabia Classic, ak vozidlo nemá inštalované centrálné uzamykanie z výroby. U týchto typov chýbajú v zadných dverách kontakty, ktoré sú vo vybavenejších verziách súčasťou zámkov dverí. Táto súprava je vhodná pre prípad inštalácie autoalarmu, prípadne diaľkového ovládania centrálného uzamykania, ak chceme použiť funkciu znovuuzamknutia vozidla. Inštalácia je rýchla, bez konštrukčných opráv a bez rozoberania čalúnenia dverí.

Montáž

- Demontujte čalúnenie stredného B stĺpika na ľavej aj pravej strane.
- V miestach blízko obmedzovača otvorenia zadných dverí zložte gumové tesnenie okrajov dverných otvorov.
- Príslušným torx kľúčom uvoľnite a vyskrutkujte skrutku, ktorá fixuje obmedzovač dverí ku stĺpiku.
- Medzi stĺpik a obmedzovač zasuňte príslušný držiak s dverným kontaktom (pozri obr. 1), nasadte späť skrutku, pritiahnite držiak ku stĺpiku dverí (obr. 1).
- Vo výške umiestnenia dverného kontaktu je na odkrytom stĺpiku na vnútornej strane plechová výstuha s otvormi – tesne nad ňou vedzte a ohnite vývody dverných kontaktov izolované páskou dovnútra stĺpika a nasuňte cez ne naspäť gumové tesnenie dverí.
- Na konektor nasuňte molitanovú trubku (poz. 5) a napojte konektor z kabeláže – na ľavej strane napojte kratšiu kabeláž s čierno-bielym vodičom (poz. 3), na pravej strane dlhšiu kabeláž s čierno-zeleným vodičom (poz. 4).
- Presvedčite sa, že na plechovej výstuhe vo vnútri stĺpika B sú 2 spodné otvory nevyužitú aj po nasadení čalúnenia. Do jedného z nich navlečte dlhšiu vyvážovacia pásku (poz. 6) a prevlečte ňou cez molitanovú trubku spojené konektory.
- Hnedý vodič s okom, ktorý slúži na uzemnenie, vedzte za bezpečnostným pásom hore a pritiahnite pod jednu zo skrutiek držadla pre bezpečnostný pás.
- 1 až 2 kratšími vyvážovacími páskami pritiahnite vodič ku kabeláži, ktorá vedie cez priechodku do zadných dverí, čím sa oddiali od bezpečnostného pásu.
- Dlhší vodič ukončený dutinkou dotiahnite pod prahy (nie je potrebné ich skladať, stačí podrziť) pod palubnú dosku na strane vodiča – kabeláž z ľavej aj pravej strany fixujte pomocou vyvážovacích pásk na vhodných miestach k originálnej kabeláži vozidla.
- Vodiče s dutinkami je možné osadiť buď priamo do riadiacej jednotky vozidla, kde sú pre zadné dvere určené pozíciou v konektore XS-4 (18-pinový, hnedý **obr. 2**):
 - **ĽAVÉ ZADNÉ DVERE** osadiť **čierno - biely** vodič s dutinkou
 - **PRAVÉ ZADNÉ DVERE** osadiť **čierno - zelený** vodič s dutinkou
- Ak napájate dverné kontakty pri montáži alarmu alebo diaľkové ovládanie cez elektrický modul FB - DV v inovovanej verzii s konektormi (obr. 3), ktorý umožňuje používať funkciu znovuuzamknutia, napojte vodiče na tento modul podľa jeho návodu.
- Pri skúšaní alarmu alebo diaľkového ovládania vyskúšajte funkciu dverných kontaktov v oboch zadných dverách, potom môžete zakryť čalúnenie stĺpika.

Zoznam súčiastok

- | | |
|--|-------|
| 1. Dverný kontakt s držiakom – ľavý | 1 ks |
| 2. Dverný kontakt s držiakom – pravý | 1 ks |
| 3. Kabeláž k ľavým dverám (čierno – biela) | 1 ks |
| 4. Kabeláž k pravým dverám (čierno - zelená) | 1 ks |
| 5. Izolačná molitanová trúbka | 2 ks |
| 6. Vyvážovacia páska 200 mm | 2 ks |
| 7. Vyvážovacia páska 200 mm | 10 ks |

Poznámka: Kovové držiaky dverných kontaktov majú 2-vrstvovú povrchovú úpravu t.j. zinok + vypaľovaná čierna farba.

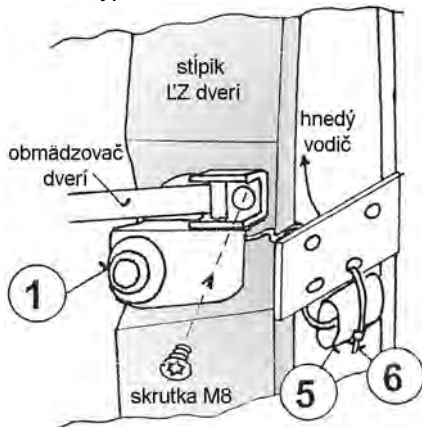

Obr. 1 Mechanické upevnenie kontaktu v stípiči ľavých zadných dverí.

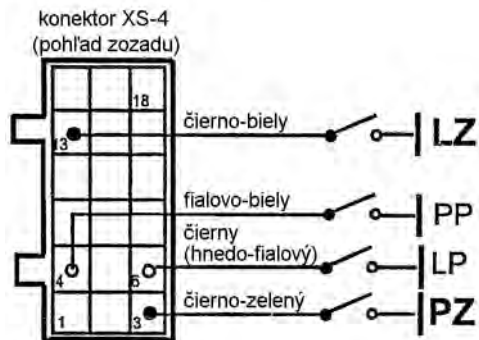

Obr. 2 Napojenie dverných kontaktov priamo do konektora XS-4 riadiacej jednotky vozidla.

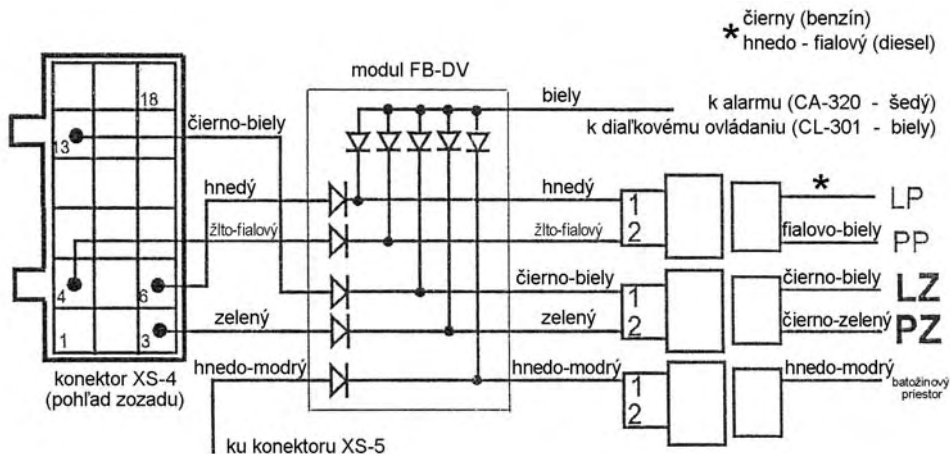

Obr. 3 Schéma zapojenia kontaktov cez modul FB-DV.